

# LUOKITUSTODISTUS HOMOLOGATION FORM

**5/KF6/2009**

Luokitukseen voidaan tehdä muutoksia Karting lajiryhmän toimesta ja luokitusmuutokset tulevat voimaan joko välittömästi tai lajiryhmän ilmoituksen mukaan.

## AKK-Motorsport Ry

Homologation can be modified by the Karting Committee. The modifications will become valid either immediately or the informed time.

### MOOTTORI / ENGINE KF6

Valmistaja	Manufacturer	<b>LENZOKART S.R.L</b>
Malli	Model	<b>R 6</b>
		
MOOTTORIN OIKEA PUOLI		MOOTTORIN VASEN PUOLI
PHOTO OF THE RIGHT SIDE OF THE ENGINE		PHOTO OF THE LEFT SIDE OF THE ENGINE

Allekirjoitus ja leima AKK-Motorsport

Signature and stamp of the AKK-Motorsport

*Eero Simola*

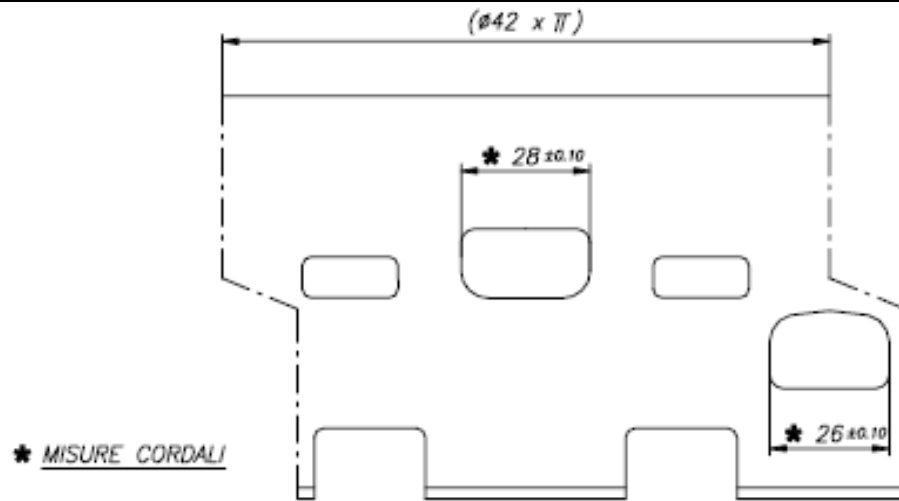
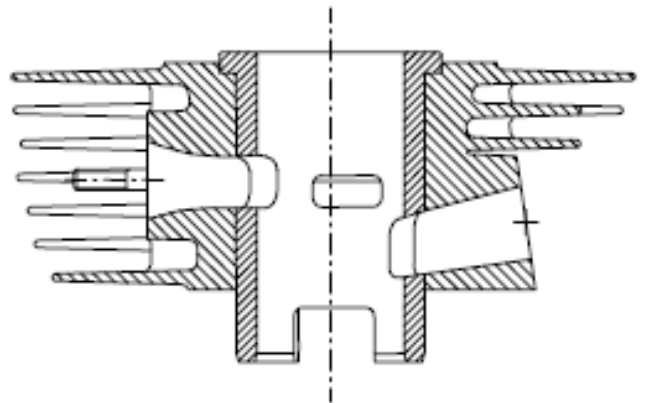
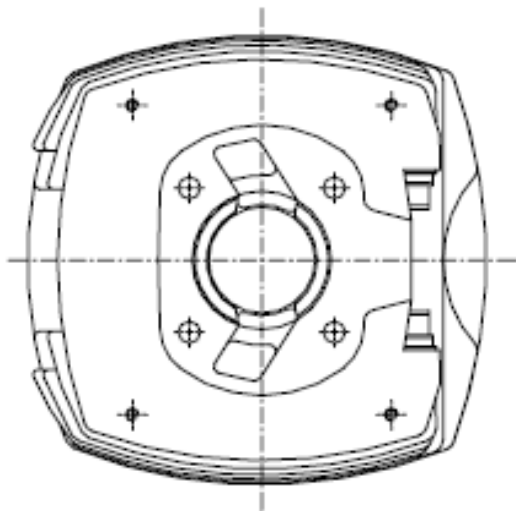

TEKNISET TIEDOT		TECHNICAL INFORMATION	
A	ARVOT	A	CHARACTERISTICS
			Tolerance
Iskutilavuus	<i>Volume of cylinder</i>	<b>59.85 M<sup>3</sup></b>	
Alkuperäinen sylinterin halkaisija	<i>Original Bore</i>		
Sylinterin maksimi halkaisija	<i>Theoretical maximum bore</i>	<b>42.10 MM</b>	
Iskunpituus	<i>Stroke</i>	<b>43 MM</b>	
Jäähdytysjärjestelmä	<i>Cooling system</i>	<b>ILMA/AIR</b>	
Kaasuttimien lukumäärä	<i>Number of carburation systems</i>	<b>1</b>	
Huuhtelukanavien määrä	<i>Number of transfer ducts, cylinder/sump</i>	<b>2</b>	
Pakokanavien määrä	<i>Number of exhaust ports / ducts</i>	<b>1</b>	
Kiertokangenen pituus silmukoiden keskeltä	<i>Length between the axes of the connecting rod</i>	<b>90 MM</b>	±0.1mm
Kampiakselin paino	<i>Weight of the crankshaft</i>	<b>1234 GR</b>	+/- 3%
Palotilan koko	<i>Volume of combustion chamber</i>	<b>6,5 CM<sup>3</sup></b>	minimum
Männänrenkaiden määrä	<i>Number of piston rings</i>	<b>1</b>	
B	Maksimiasteluku (0.20 mm mittaliuska)	B	OPENING ANGLES
	<i>Pakoaukko max</i>	<b>156°</b>	
	<i>Imuaukko max</i>	<b>144°</b>	
C	MATERIAALIT	C	MATERIAL
Sylinteri	<i>Cylinder</i>	<b>ALUMIINI / TERÄS</b>	
Sylinterin kansi	<i>Cylinder head</i>	<b>ALUMIINI</b>	
Alakerta	<i>Sump</i>	<b>ALUMIINI</b>	
Kiertokansi	<i>Connecting rod</i>	<b>TERÄS</b>	

**PIIRUSTUS****DRAWING OF THE CYLINDER DEVELOPMENT**SYLINTERINLOHKON  
POHJADRAWING OF THE  
CYLINDER BASESYLINTERILOHKON  
HALKILEIKKAUSCYLINDER SECTION  
VIEW

**SYLINTERINKANNEN JA PALOTILAN PIIRROS**      **DRAWING OF THE CYLINDER HEAD AND OF THE COMBUSTION CHAMBER**

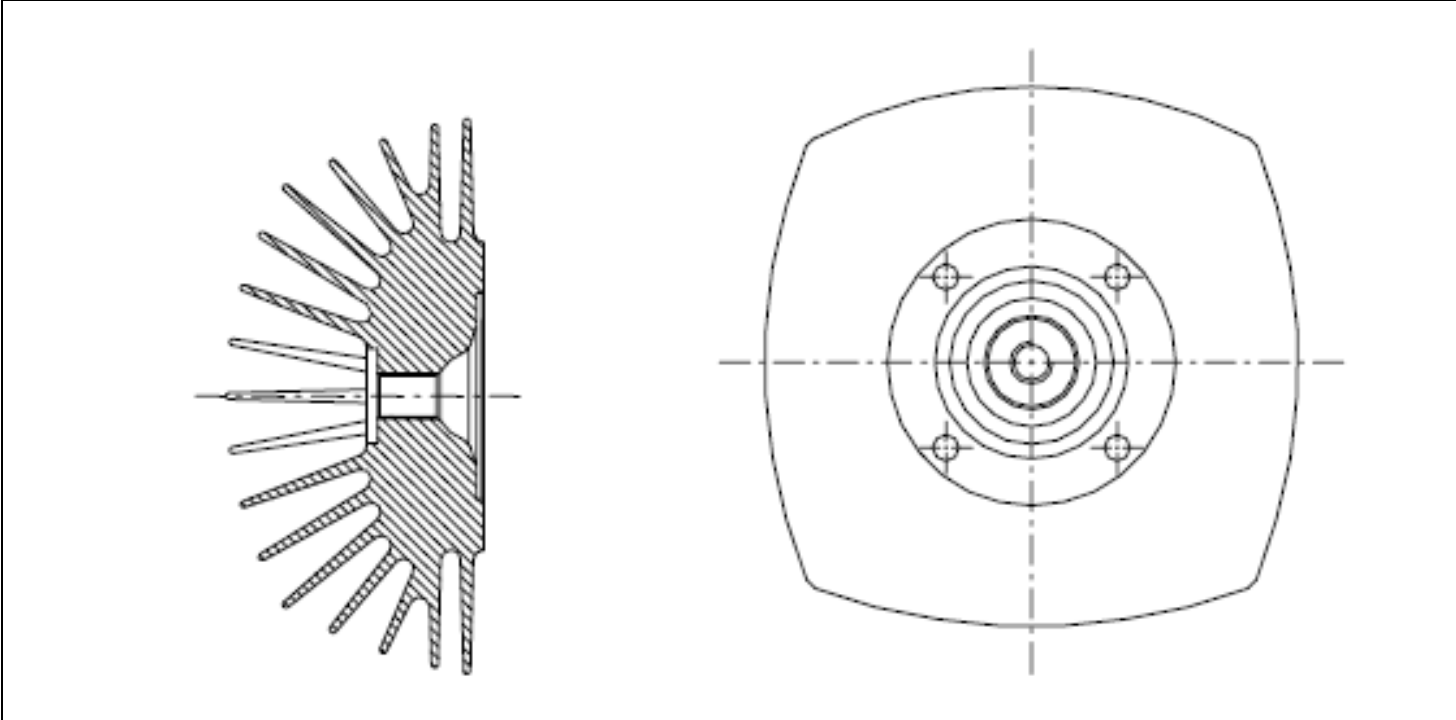



**KAMPIAKSELIN PIIRROS**

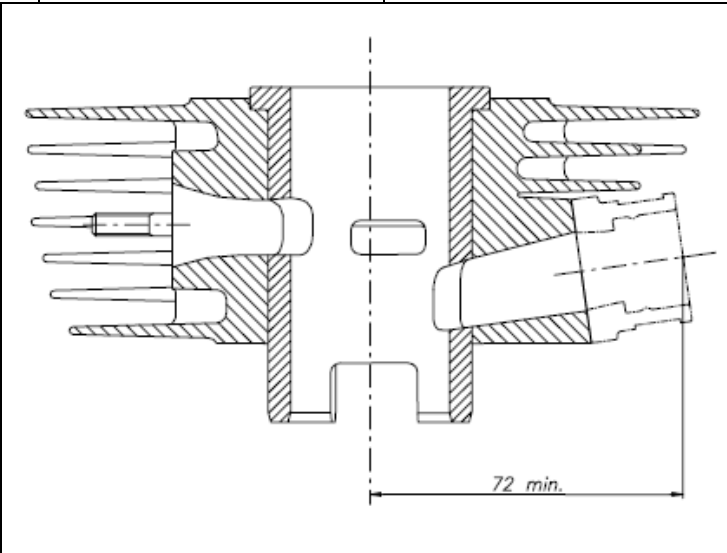
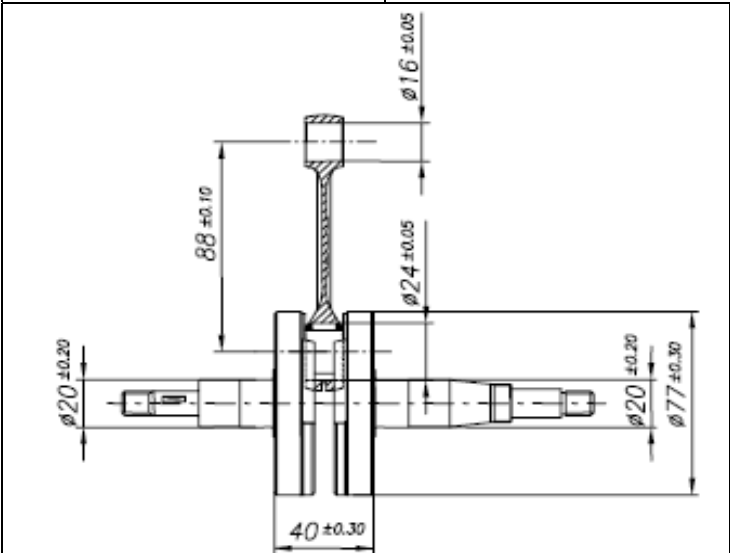

**DRAWING OF THE CRANKSHAFT**

**IMUKURKUNPITUUS PIIRROS**

**DRAWING OF INLET PORT**

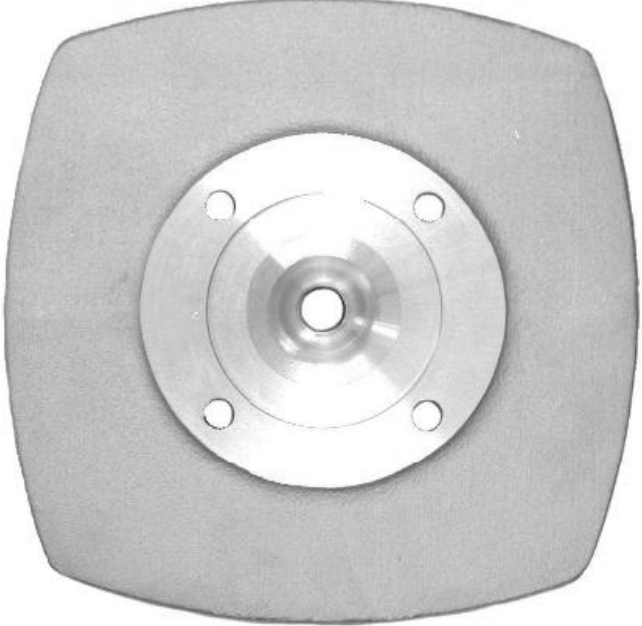
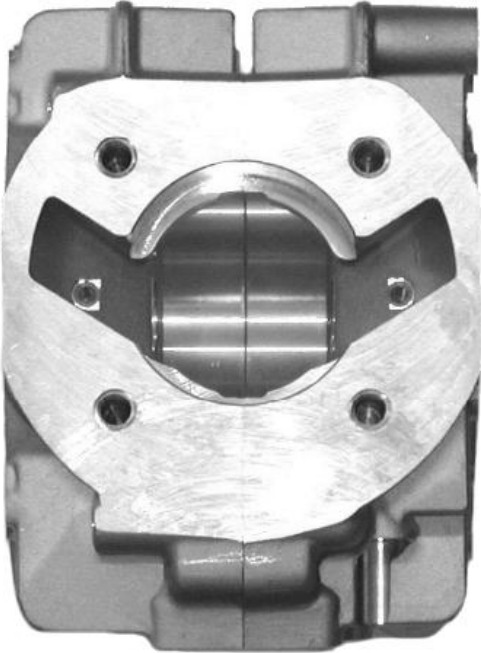
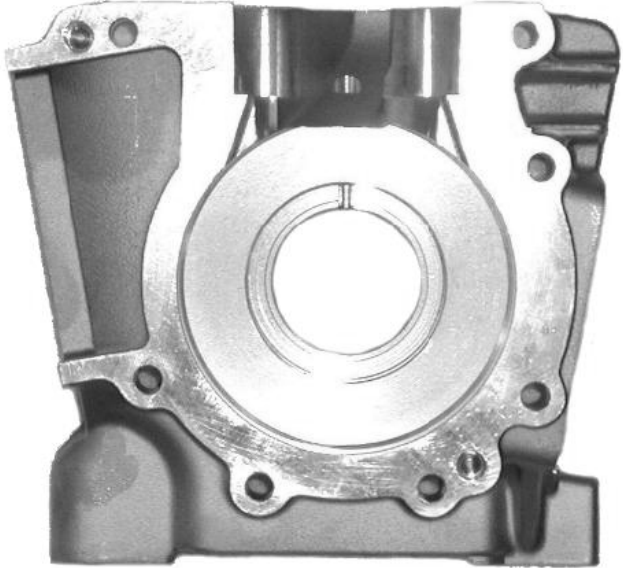

<p>KUVA SYLINTERILOHKON POHJASTA</p>	<p>PHOTO OF THE BASE OF THE CYLINDER</p>	<p>KUVA PALOTILASTA</p>	<p>PHOTO OF THE COMBUSTION CHAMBER</p>
			
<p>KUVA KAMPIKAMMION TIIVISTEPINNASTA</p>	<p>PHOTO OF THE SUMP ( GASKET FACE )</p>	<p>KUVA KAMPIKAMMION PUOLIKKAASTA</p>	<p>PHOTO OF AN INTERNAL PART OF THE SUMP</p>
			

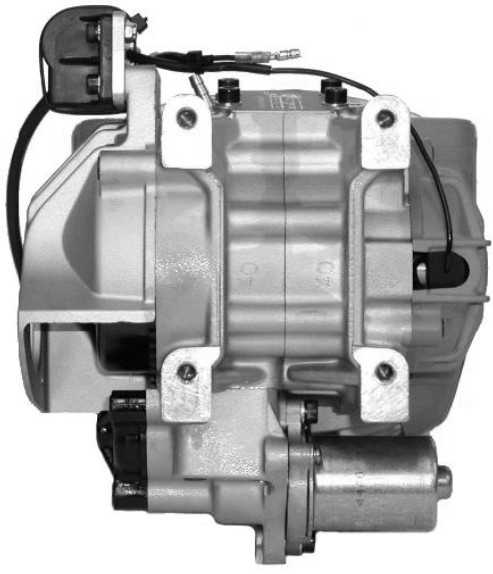
KUVA MOOTTORIN TAKAA	<i>PHOTO OF BACKSIDE (ENGINE)</i>	KUVA MOOTTORIN EDESTÄ	<i>PHOTO OF FRONTSIDE (ENGINE)</i>
			
KUVA MOOTTORIN PÄÄLTÄ	<i>PHOTO OF TOP (ENGINE)</i>	KUVA MOOTTORIN ALTA	<i>PHOTO OF UNDER (ENGINE)</i>
			

**VANHA SYLINTERI / OLD MODEL CYLINDER**



**UUSI SYLINTERI / NEW MODEL CYLINDER**



**VANHA SYLINTERI / OLD MODEL CYLINDER**



**UUSI SYLINTERI / NEW MODEL CYLINDER**





**VANHA SYLINTERI / OLD MODEL CYLINDER**



**UUSI SYLINTERI / NEW MODEL CYLINDER**



**VANHA SYLINTERINKANSI / OLD MODEL CYLINDERHEAD**



**UUSI SYLINTERINKANSI / NEW MODEL CYLINDERHEAD**



**VANHA LOHKO / OLD MODEL SUMP**

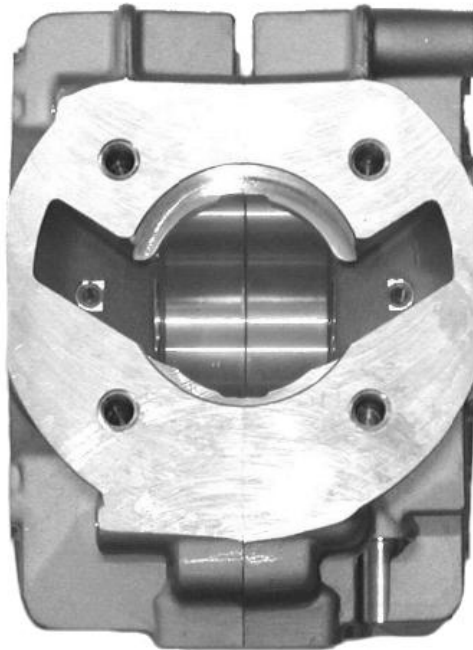

**UUSI LOHKO / NEW MODEL SUMP**



**VANHA SYLINTERI / OLD MODEL CYLINDER**

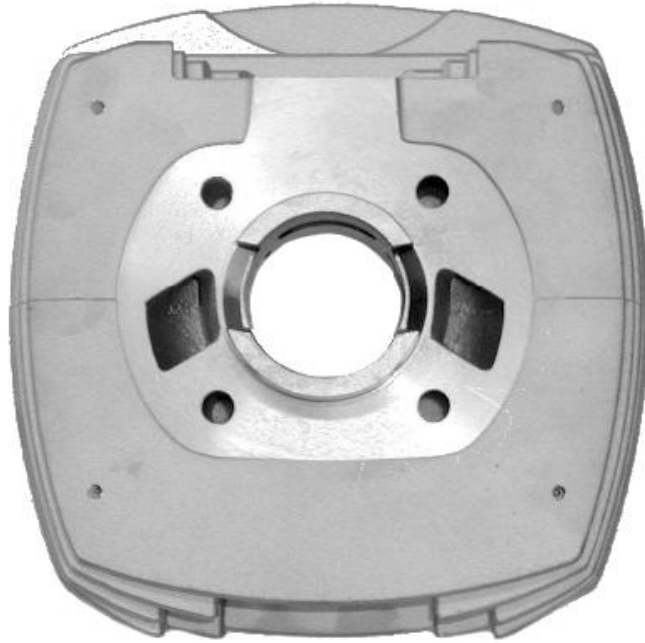

**UUSI SYLINTERI / NEW MODEL CYLINDER**



**VANHA KYTKINSUOJA / OLD MODEL CLUTCH HOUSING**



**UUSI KYTKINSUOJA / NEW MODEL CLUTCH HOUSING**



**UUSI MÄNTÄ / NEW MODEL PISTON**

**UUDEN MÄNNÄN PAINO ON 58g ±10%**

**NEW PISTON WEIGHT IS 58g ±10%**

MOOTTORI  
MOTOR

Mikä asia ei ole erikseen sallittu, on kielletty.

- *Sylinterin aukkojen (imu, huuhtelu (t) ja pakoaukko) muodot on vastattava yleisesti kaupan olevaa sylinteriä ja sen muotoja. Muodot voidaan todentaa myös verrokkiosasta.*
- *Sylinterin aukkojen (imu, huuhtelu (t) ja pakoaukko) mittojen on vastattava yleisesti kaupan olevaa sylinteriä ja sen mittoja. Muodot voidaan todentaa myös verrokkiosasta.*
- *Sylinteriputken materiaalin ja kaikkien mittojen tulee vastata ko. moottorivalmistajan moottoriin tarkoittamaa sylinteriputkea.*
- *Mikäli sylinteriputken jonkin aukon tai aukkojen muoto on muuttunut esim. toisen rikkoutuneen osan tai ulkopuolisen osan johdosta, ei sylinteriputki ole enää näiden sääntöjen mukainen.*
- *Sylinterin vaipan kaikenlainen koneistaminen tai aineen lisäys on kielletty.*
- *Sylinteriputkeen sallittu ainoa työstäminen on sylinteriputken hoonaaminen pitkittäissuunnassa*
- *Sylinterikannen palotilan muodon on vastattava yleisesti kaupan olevan sylinterikannen palotilan muotoa. Muoto voidaan todentaa myös verrokkiosasta.*
- *Sylinterikannen mitat on vastattava yleisesti kaupan olevan sylinterikannen mittoja. Mitat voidaan todentaa myös verrokkiosasta.*
- *Sylinterikannen sytytystulpan kierreosan korjaaminen on sallittu ainoastaan spiraalimaisella irtokierteellä (ns. Helicoil).*
- *Moottorin lohkojen muodot ja mitat on vastattava yleisesti kaupan olevia lohkoja ja niiden muotoja. Muodot ja mitat voidaan todentaa myös verrokkiosasta.*
- *Moottorin kiertokangen muoto, pinta ja mitat on vastattava yleisesti kaupan olevaa ko. moottoriin tarkoitettua kiertokankea. Muodot, pinta ja mitat voidaan todentaa myös verrokkiosasta.*
- *Moottorin kampiakselin muoto, pinta ja mitat on vastattava yleisesti kaupan olevaa ko. moottoriin tarkoitettua kampiakselia. Muodot, pinta ja mitat voidaan todentaa myös verrokkiosasta.*
- *Pakoputken soviteosan tarkoituksena on sovittaa sylinterin vaipassa oleva pakoaukko pakoputkeen. Pakoputken soviteosan tulee vastata ko. moottoriin tarkoitettua soviteosaa. Muoto ja mitat voidaan todentaa myös verrokkiosasta.*
- *Sylinterin vaipan ja pakoputken soviteosan välissä saa käyttää vain ko. moottoriin tarkoitettua normaalia kaupan olevaa tiivistettä. Muodot ja mitat voidaan todentaa myös verrokkiosasta.*

MOOTTORI  
MOTOR

- *Kampiakselin laakerit saavat olla tyypiltään joko C3 tai C4. Keraamisten laakereiden käyttö kielletty. Laakerit tulee asentaa lohkoihin siten että niiden tyyppi voidaan todentaa irrottamalla lohkot toisistaan.*
- *Palotilan koon muuttaminen ainoastaan sylinterinkannen ja sylinterinlohkon välisillä tiivisteillä, kannen koneistaminen palotilan koon tai muodon muuttamiseksi kielletty. Moottorilohkon sylinteritason koneistaminen kielletty.*
- *Pakoaukon aukioloajan muuttaminen sylinterilohkon ja kampikammion välisellä / välisillä tiivisteillä, sylinterilohkon koneistaminen sylinteriputken alapäästä kielletty, kuten myös kampikammion tason koneistaminen.*
- *Imuaukon aukioloajan muuttaminen männän helmaa koneistamalla sallittu. Viisteen teko männän helmaan kielletty.*
- *Sylinterin ja kaasuttimen välissä käytettävä välipala tulee olla seinämiltään sileät (ei reikiä, uria, kohoumia, tms). Sylinterin puolelta välipalan kanava saa olla imuaukon muotoinen. Kaasuttimen puolelta välipala tulee olla kaasuttimen kanavan muotoinen. Rakenteella ei saa hakea lisätilavuutta kaasuttimen ja sylinterin väliin. Tapahtuman katsastaja päättää tarvittaessa, onko välipala säännön mukainen. Epäselvissä tapauksissa katsastajalla on oikeus vaihdattaa välipala. Muodot ja mitat voidaan todentaa myös verrokkiosasta.*
-